

RIDEAU D'AIR CHAUD

NOTICE D'INSTALLATION ET D'UTILISATION

Dès réception de votre appareil, vérifier qu'il est en parfait état.

Garantie : le bon de garantie imprimé sur cette notice doit être complété par le vendeur ; le présenter en cas d'intervention durant la période correspondante de la garantie.

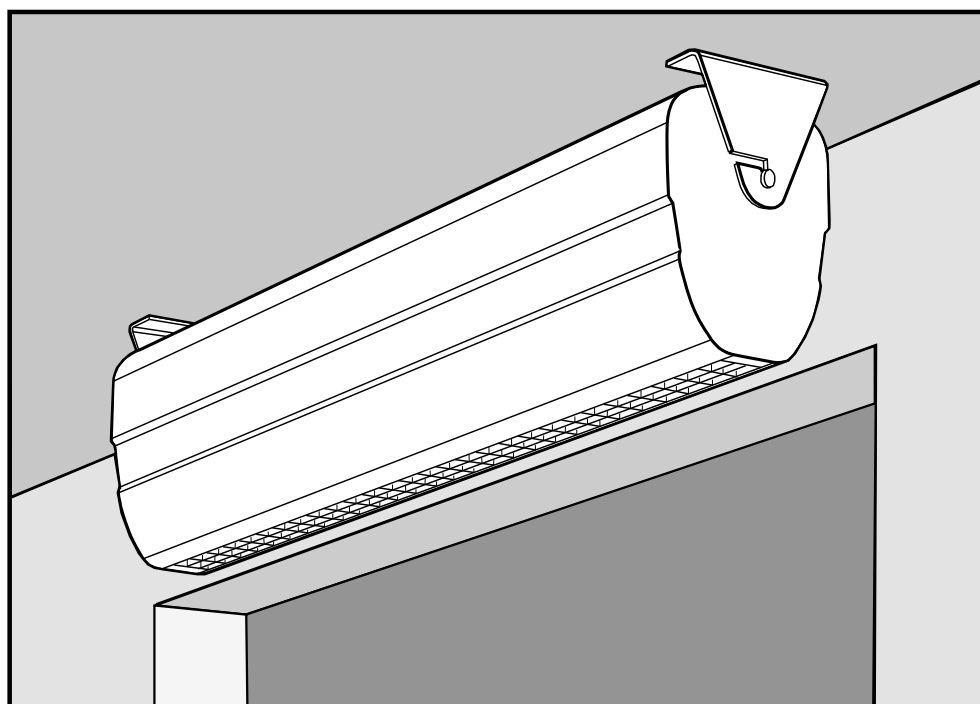

1 - CARACTERISTIQUES

REFERENCE	Puissance (kW)	Tension (V)	H x L x Ep. (mm)	Poids (kg)	Vitesse	Débit (m ³ /h)	Puissance (kW)	ΔT (°C)
RDR604C3	2 / 4	230 Mono	205 x 690 x 150	20	Grande	300	4	37.5
							2	19
					Petite	240	4	47
							2	23.5
RDR806C3	3 / 6	230 Mono 230 Tri 400 Tri + N	205 x 890 x 150	20	Grande	450	6	37.5
					Petite	350	3	23.5

2 - INSTALLATION

A- SCHEMA D'INSTALLATION

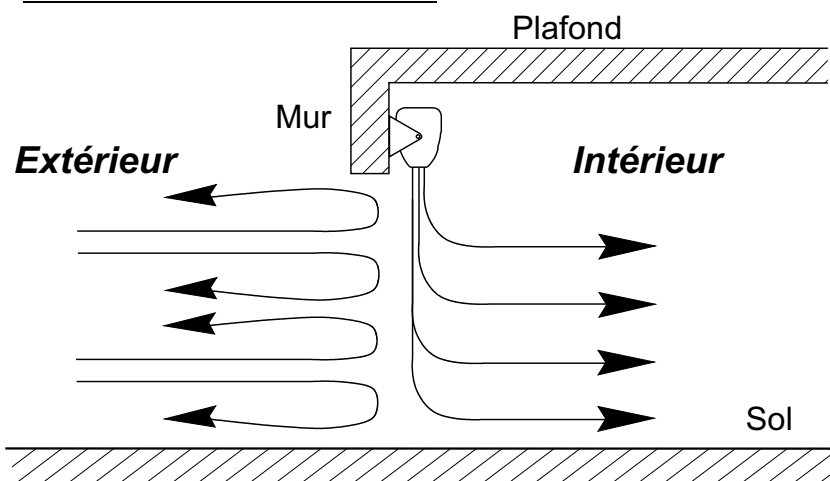

Pour obtenir un meilleur rendement, le rideau d'air doit être placé le plus près possible du haut de la porte

B- FIXATION

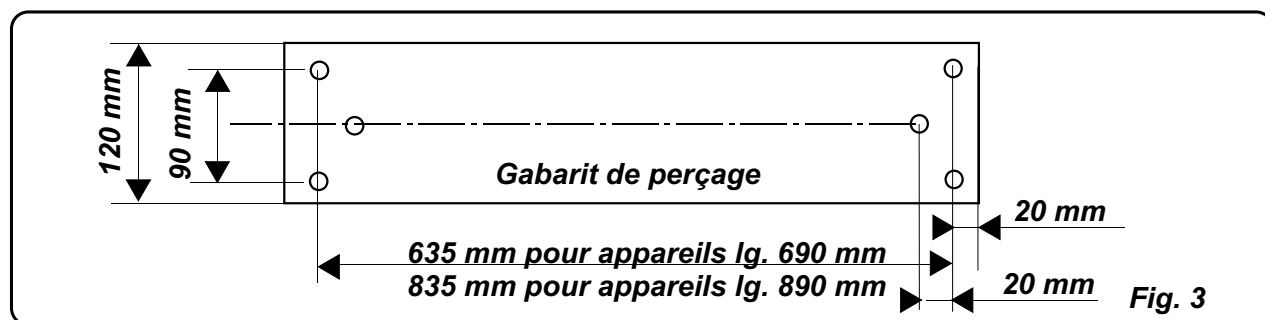
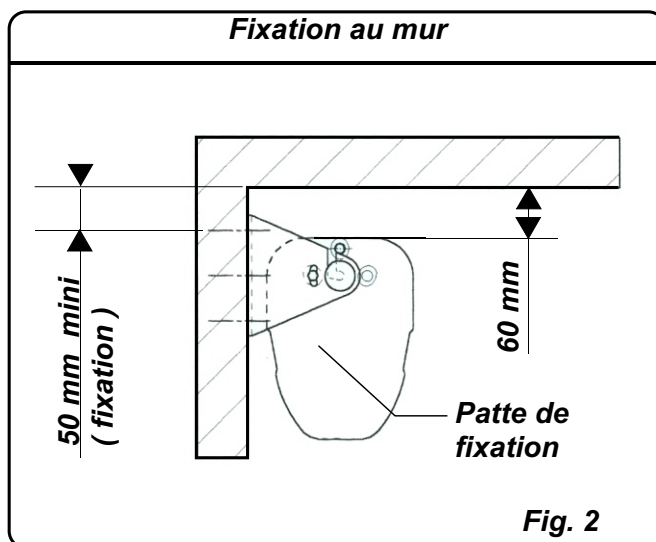
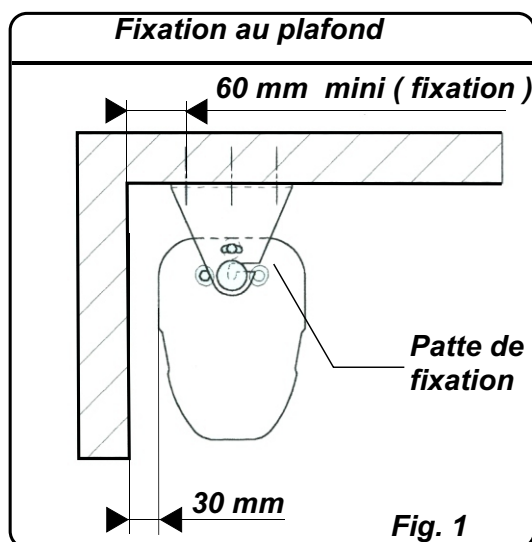

- Découper le gabarit se situant sur le carton d'emballage (Fig. 3).
- Percer les trous de fixation suivant les positions indiquées par le gabarit ainsi que la cote mini à respecter (Fig. 1 et Fig. 2).
- Fixer les pattes de fixation (vis $\varnothing 6$ conseillées).
- Engager l'appareil dans les rainures des pattes de fixation. Incliner l'appareil en fonction de vos besoins. Serrer l'ensemble à l'aide des 2 vis $\varnothing 6$ et des rondelles fournies.

C- RACCORDEMENT

- L'installation des rideaux d'air doit être en conformité avec la norme C15-100.
- La section et la protection des conducteurs doit être en rapport avec le tableau ci-après.
- Les entrées de câbles se situent sur le dessus de l'appareil.

REFERENCE	PUISSANCE RIDEAU D'AIR	COURANT ABSORBE PAR PHASE		
		230 V Mono	230 V Tri	380 V Tri
RDR604C3	4 kW	9.78 A	/	/
RDR806C3	6 kW	19.57 A	11.30 A	6.50 A

Le raccordement et le couplage des rideaux d'air s'effectuent selon les schémas électriques (Fig. 6 et 7).

Pour effectuer le raccordement, il faut retirer la partie avant. Pour cela, retirer les 2 vis de fixation du panneau avant (celui avec la grille d'aspiration) pour le dégager.

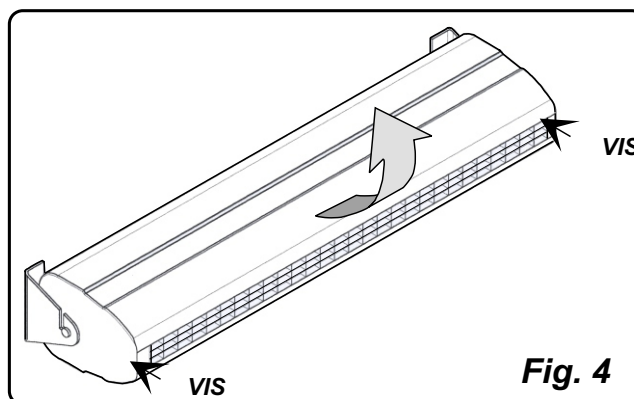

Pour le modèle RDR604C3 (2 / 4 kW), il suffit de raccorder PH , N et Terre sur le bornier à droite de l'appareil (voir Fig. 6).

Pour le modèle RDR806C3 (3 / 6 kW), suivre le schéma électrique (Fig. 7, page suivante).

Pour le changement de tension, se référer à la Fig. 5 ci-contre.

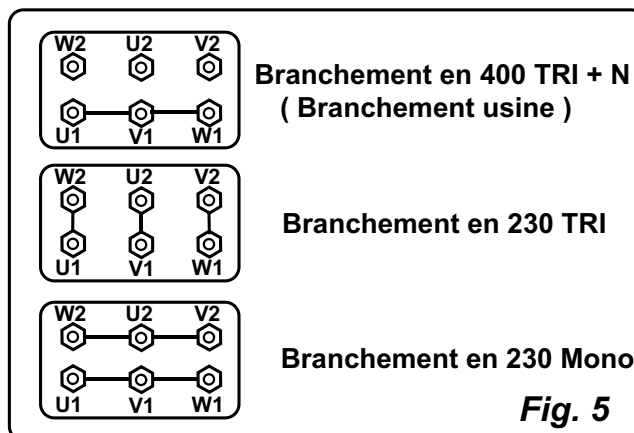

3 - SCHEMAS ELECTRIQUES

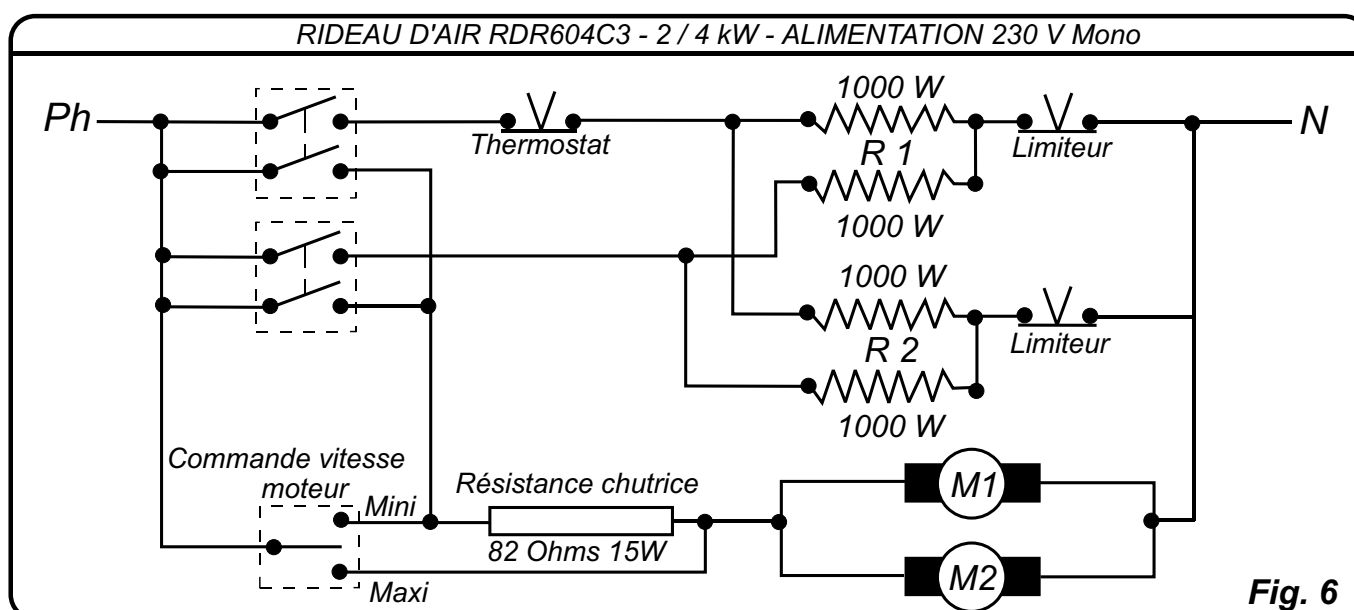
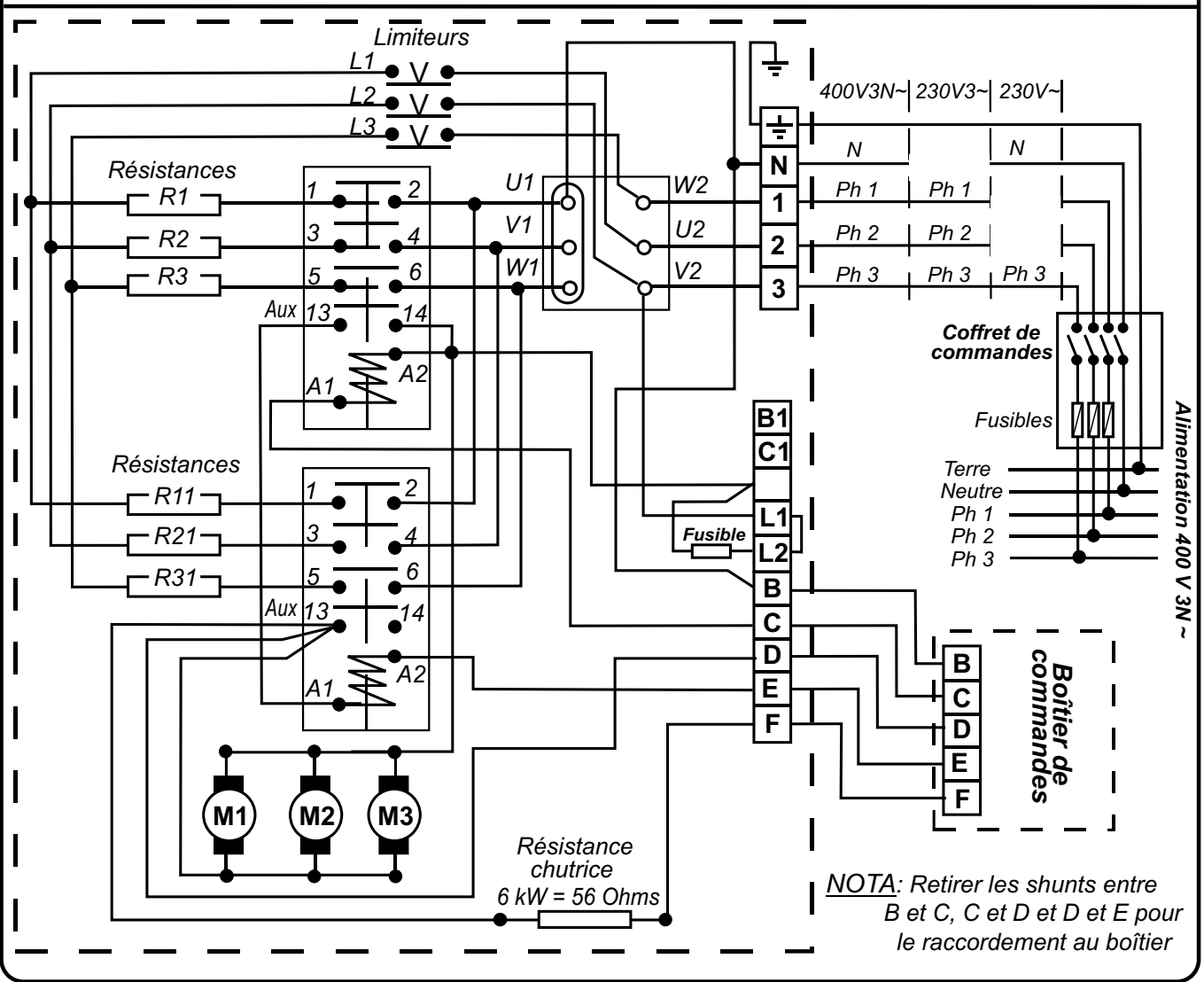

Fig. 6

RIDEAU D'AIR RDR806C3 - 3 / 6 kW (400V TRI + N)



4 - FONCTIONNEMENT

A- RIDEAU RDR604C3 - 2 / 4 kW

L'appareil est équipé d'un boîtier de commande intégré et fonctionne suivant les modes suivants:

* ○	~	~ ▲▲+	FONCTIONNEMENT
* ○	○	○	Arrêt
* ○	○	○	Ventilation petite vitesse
* ○	○	○	Ventilation grande vitesse
* ~	~	○	2 kW permanent + petite vitesse
* ~	~	○	2 kW permanent + grande vitesse
* ○	~ ▲▲+	~ ▲▲+	2 kW + thermostat + petite vitesse
* ○	~ ▲▲+	~ ▲▲+	2 kW + thermostat + grande vitesse
* ~	~	~ ▲▲+	4 kW + thermostat + petite vitesse
* ~	~	~ ▲▲+	4 kW + thermostat + grande vitesse

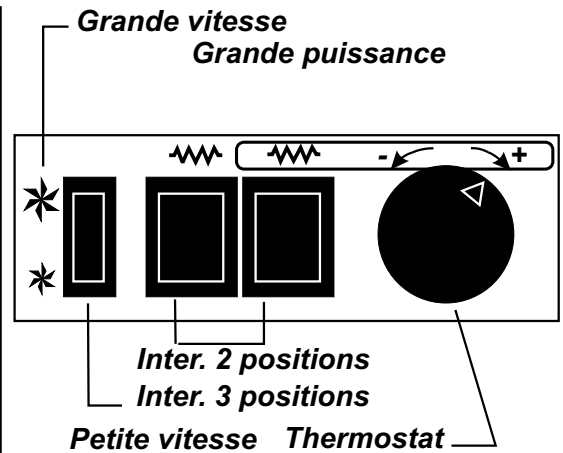

B- RIDEAU RDR806C3 - 3 / 6 kW

FONCTIONNEMENT AVEC BOITIER DE COMMANDES :

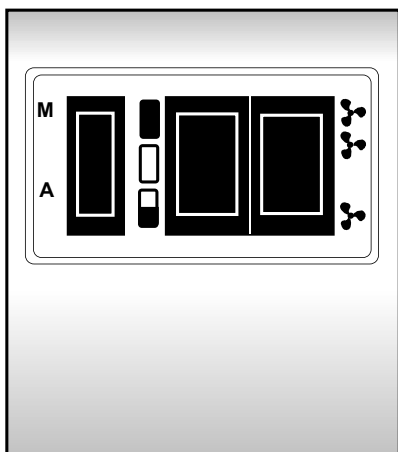

Pour fonctionner, le rideau d'air RDR806C3 doit être piloté par un boîtier de commande vendu en accessoire.

Description :

- Interrupteur de coupure M / A (marche / arrêt).
- Interrupteur de puissance (■ puissance totale, □ puissance nulle, ▤ demi puissance).
- Interrupteur de ventilation (🌀 grande vitesse, 🌀 petite vitesse).

Utilisation :

- Mettre en marche : positionner l'interrupteur de coupure sur la position M.

- Les différentes fonctions d'utilisation sont les suivantes :

Petite vitesse 🌀 + demi puissance ▤ , grande vitesse 🌀🌀 + pleine puissance ■ ,
 petite vitesse 🌀 + pleine puissance ■ , grande vitesse 🌀🌀 + demi puissance ▤ ,
 grande vitesse sans chauffage □ , petite vitesse sans chauffage □ .

- La ventilation petite vitesse se met automatiquement en marche dès qu'une position de puissance (■ ou ▤) est engagée sur l'interrupteur de puissance.

FONCTIONNEMENT AVEC THERMOSTAT DEPORTE

Il existe un boîtier thermostat d'ambiance vendu en accessoire.

Ce thermostat permet, en fonction de son raccordement, de réguler uniquement la puissance de l'appareil, ou de réguler à la fois la puissance et la ventilation.

C- SCHEMAS ELECTRIQUES DU BOITIER DE COMMANDE ET DU THERMOSTAT

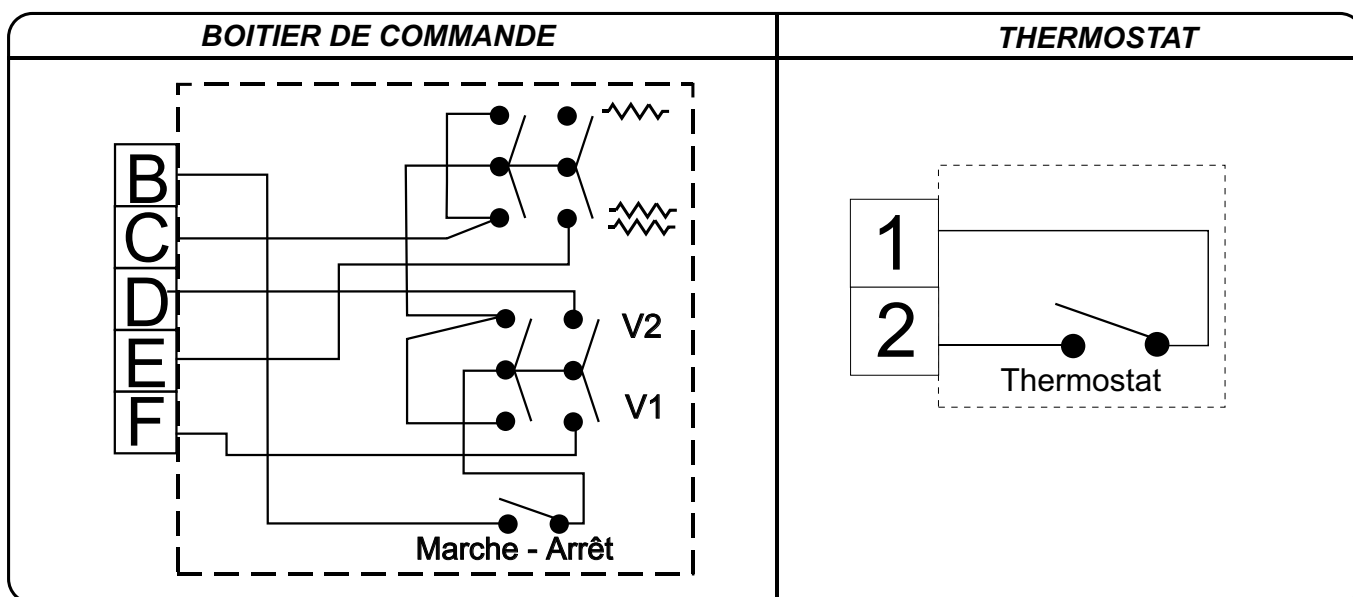

5- BRANCHEMENT DE L'APPAREIL RDR806C3 AVEC BOITIER DE COMMANDE ET THERMOSTAT

Il est possible de raccorder 4 rideaux d'air à partir d'un seul boîtier de commande.

IMPORTANT : Il est impératif de respecter l'ordre des phases pour l'alimentation de plusieurs rideaux d'air sur un même boîtier

A- BRANCHEMENT TRI 400 V + N - REGULATION SUR LA PUISSANCE ET LA VENTILATION.

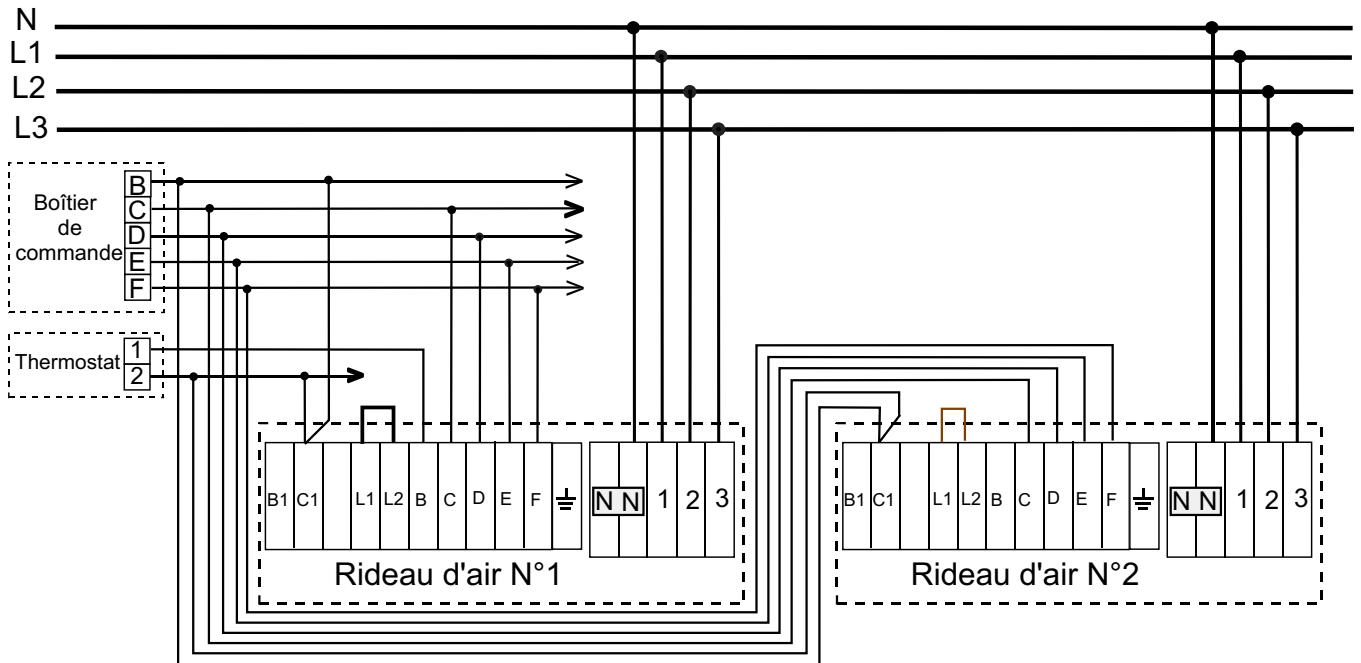

Si l'on utilise pas de thermostat, il suffit de rejoindre la borne B du rideau d'air à la borne B du boîtier

B- BRANCHEMENT TRI 400 V + N - REGULATION UNIQUEMENT SUR LA PUISSANCE

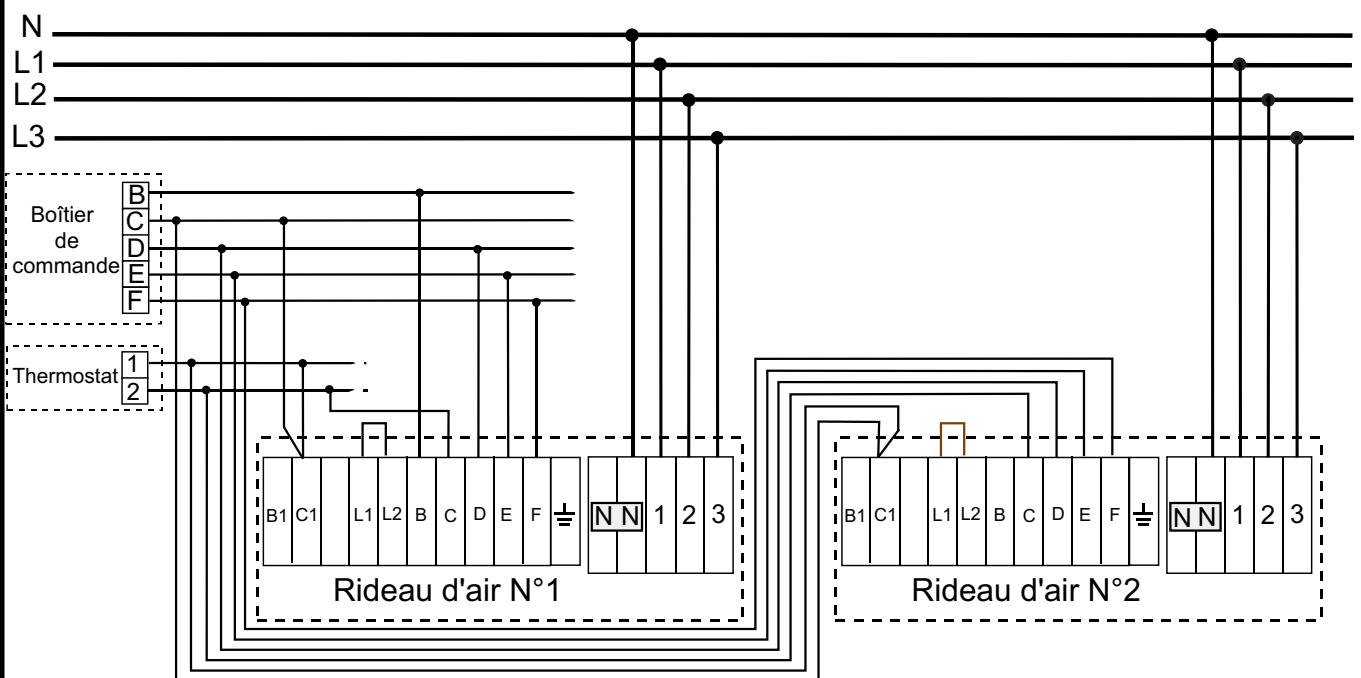

Si l'on utilise pas de thermostat, il suffit de rejoindre la borne C du rideau d'air à la borne C du boîtier

REGULATION SUR LA PUISSANCE ET LA VENTILATION

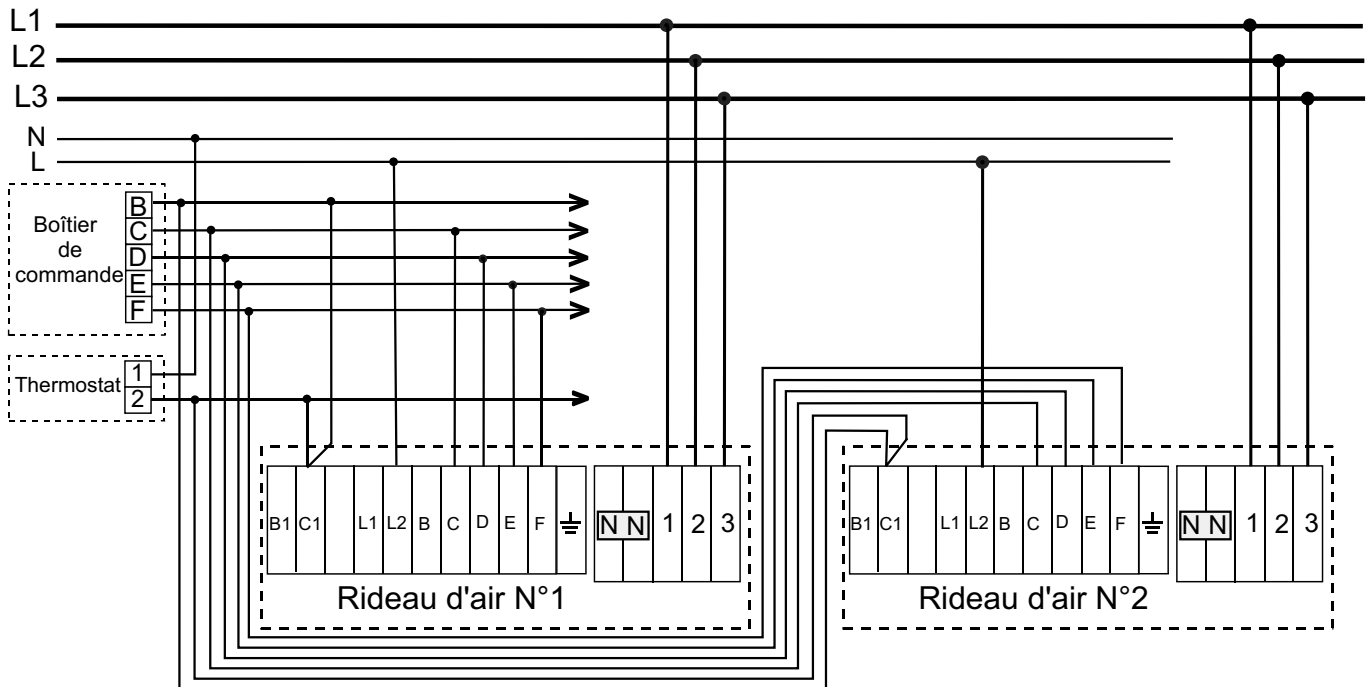

Si l'on utilise pas de thermostat, il suffit de rejoindre la borne L2 du rideau d'air à la phase d'alimentation L, et la borne B du boîtier de commande au neutre.

CONDITIONS DE GARANTIE

- Cet appareil est garanti contre tout défaut de fonctionnement provenant d'un vice de construction ou de matière, pendant une période définie sur le tarif en vigueur au jour de la vente.
- La garantie ne couvre pas les incidents dus à un entretien défectueux, à un mauvais usage ou à un défaut d'installation de l'appareil.
- La garantie se borne à l'échange de la pièce après reconnaissance de la défectuosité de l'appareil par nos services.
- La garantie n'est valable que si ce bon porte le cachet du commerçant indiquant la date de vente de l'appareil.
- Nous nous engageons à remplacer purement et simplement les pièces reconnues par nous défectueuses à l'origine et ce si nécessaire après retour en nos ateliers pour expertise, sans que nous ayons à participer aux frais de main d'oeuvre, occasionnés par le démontage et le montage ou aux conséquences de l'immobilisation de l'appareil.
- En cas de retour, les frais de port et d'emballage sont à la charge de l'utilisateur.
- En cas de contestation la seule juridiction reconnue est celle du Tribunal de Commerce de Bobigny. Cette clause doit être réputée essentielle sans laquelle nous n'aurions pas traité.
- Les dispositions du présent bon de garantie ne sont pas exclusives du bénéfice au profit de l'acheteur de la garantie légale pour défauts et vices cachés qui s'applique en tout état de cause dans les conditions des articles 1641 et suivants du code civil.